

## **ORDENANÇA MUNICIPAL REGULADORA DE GUALS I RESERVES D'APARCAMENTS**

### **CAPÍTOL I**

#### **Article 1. Objecte**

1.1. Aquesta ordenança té per objecte regular els guals i les reserves de la via pública per a aparcament als espais de titularitat pública quan se'n realitzi un ús privatiu.

1.2. A l'efecte cal distingir:

- a) El concepte de gual entès com a llicència per gaudir de l'ús de la via pública per facilitar l'accés de vehicles a l'interior de les finques privades, llicència que es reconeix amb la placa identificativa de l'Ajuntament de Torroella de Montgrí-L'Estartit.

Les ordenances fiscals anuals en regulen les taxes.

- b) El concepte de gual com a adequació de la vorera que confronta amb l'espai privat destinat a aparcament de vehicles per facilitar el pas dels vehicles entre la calçada i l'espai destinat a aparcament privat. A l'efecte, les condicions que regulen les característiques tècniques a què estan sotmeses les obres d'adequació de la vorera es regulen específicament en aquesta ordenança al Capítol II.

Queda prohibida qualsevol altra forma d'accés de vehicles a l'interior dels edificis devastant la vorada, mitjançant rampes o amb la instal·lació d'elements fixos o mòbils que envaeixin la vorera o la calçada, com ara rampes de ciment, cossos de fusta o metàl·lics, rajoles o sorra, llevat que estiguin previstos en aquesta ordenança o que s'obtingui una llicència específica i motivada que autoritzi un mitjà no habitual per haver valorat circumstàncies físiques especials de l'accés.

La infracció d'aquesta norma resta subjecta al règim sancionador que es regula al Capítol V d'aquesta ordenança.

1.3. Aquesta ordenança també té per objecte les reserves d'aparcament com a llocs d'estacionament temporal a la via pública per a càrrega i/o descàrrega, la regulació específica de les quals es troba al Capítol IV d'aquesta ordenança.

## **Article 2. Òrgan competent**

2.1. L'alcalde o regidor en qui delegui és la persona competent per concedir les llicències per ser titular d'un gual i l'autorització per realitzar els treballs d'adequació de la vorera en aquells casos que el titular ho sol·liciti o l'Ajuntament ho consideri del tot necessari.

2.2. La concessió d'una llicència de gual tindrà caràcter discrecional i sense perjudici de drets de tercers.

## **Article 3. Titulars**

3.1. La llicència només podrà ser sol·licitada pels propietaris dels immobles o pels arrendataris de locals de negoci o habitatges al servei dels quals s'hagi de destinar el gual.

3.2. Amb caràcter general, el titular de la llicència serà l'únic responsable davant l'Administració municipal de quantes obligacions es derivin del seu atorgament, incloses les fiscals, i amb independència de la persona que pugui ser-ne l'usuari. Pel cas que existís un arrendament, un cop extingit, el propietari de la finca arrendada amb gual assignat podrà mantenir-lo o demanar-ne l'extinció si no ho hagués fet l'arrendatari. En el cas que desitgi mantenir-lo haurà de procedir a realitzar el canvi de nom al seu favor. En el cas que no realitzi el canvi de nom i s'hagués beneficiat del gual serà responsable del pagament del deute des de l'extinció de l'arrendament.

3.3. La llicència municipal de gual serà de durada indefinida i d'ús permanent mentre el titular estigui al corrent de les obligacions que imposa aquesta ordenança i de les fiscals d'aplicació, sense limitació horària d'entrada i sortida de vehicles. Pel cas que resultin deutes tributaris derivats de la llicència de gual, l'autorització d'aquest quedarà sense efectes, previ tràmit d'audiència al titular.

3.4. La titularitat de la llicència de gual i reserva d'aparcament és transferible, però no l'emplaçament.

## **Article 4. Condicions de concessió de llicència de gual**

4.1 Per obtenir una llicència de gual serà necessari acreditar:

- a) Respecte als habitatges, que tinguin un espai destinat a aparcament de vehicles.
- b) Respecte dels establiments industrials o comercials i, en general, de tot tipus de local de negocis:

- Que disposi de la corresponent llicència d'activitats.
- Que disposi d'espai suficient a l'interior de l'establiment, amb capacitat per a un o més vehicles. S'exceptuen d'aquest requisit els tallers mecànics de tot tipus de vehicles i els establiments on s'hagi de realitzar la càrrega i descàrrega de pesos importants, cas en el qual s'haurà d'acreditar aquesta necessitat.

4.2 En tots els casos la llicència queda supeditada a la relació entre les amplades d'entrada de garatge i espai de radi de gir. Resultarà necessari que es pugui garantir l'accés i, si escau, amb aquesta finalitat, els Serveis Tècnics Municipals podran proposar solucions en aquest sentit.

4.3. Els límits dels guals estaran situats almenys a 1 metre de distància dels arbres, fanals d'enllumenat públic, contenidors o qualsevol altre element de mobiliari urbà. Si això no és possible, la concessió de la llicència de gual queda condicionada a què el sol·licitant es responsabilitzi, prèvia autorització municipal, del trasllat al seu càrrec dels elements afectats.

#### **Article 5. Denegació de concessió de llicència de gual**

5.1. No es concedirà llicència de gual per a aquells habitatges o locals que, per no tenir la suficient amplada de porta d'accés o estar situats en vials que no permetin disposar del suficient radi de gir per l'entrada, fossin la causa que els vehicles obstaculitzessin greument la calçada en realitzar maniobra d'accés.

5.2. Es podrà denegar la llicència de gual quan el local no tingui la exigida o no es destini el gual als fins indicats pel mateix local.

5.3. No es concedirà la llicència de gual si amb anterioritat a la sol·licitud d'aquesta el sol·licitant, amb l'objectiu de facilitar el pas del vehicle, ha actuat sobre la calçada o la vorera amb actuacions no permeses en aquesta ordenança.

#### **Article 6. Procediment de tramitació**

El procés de tramitació per a una llicència de gual serà el següent:

6.1 Sol·licitud a l'Ajuntament formalitzada en instància la qual s'acompanyarà amb un plànol amb les següents precisions:

- a) Croquis acotat de l'emplaçament del local en un radi de 30 metres.
- b) Indicació de la part destinada a vehicles.
- c) Amplada de l'entrada del garatge.
- d) Dimensió de la calçada.

- e) Profunditat de la vorera.
- f) Localització dels elements urbans.

6.2. Si en aplicació de l'article 12 l'administrat opta per realitzar obres d'adequació de la vorera, el procés de tramitació serà el següent:

- a) S'han de complimentar els requisits de l'apartat 1 d'aquest article.
- b) Presentació de sol·licitud de llicència d'obres en règim de comunicació prèvia.
- c) L'Ajuntament lliurarà al sol·licitant les normes que regulen l'execució d'obres d'adequació de la vorera d'accés al garatge.
- d) Un cop transcorregut el termini d'un mes des de la presentació de la comunicació prèvia d'obres, es considerarà concedida la llicència excepte en aquells casos previstos per la normativa d'aplicació que no permeten entendre el silenci administratiu com a estimatori. Un cop atorgada la llicència es podran executar les obres sense que sigui possible iniciar-les amb anterioritat a la concessió de l'autorització.
- e) Inspecció dels Serveis Tècnics municipals i informe d'aquests.

6.3. Per tal d'informar correctament cada sol·licitud, l'Ajuntament podrà requerir la documentació que no hagi estat aportada en la sol·licitud inicial i també podrà requerir documentació complementària si es considera procedent. Es realitzarà el requeriment d'acord amb l'article 71 de la Llei 30/1992, de 26 de novembre, de règim jurídic de les administracions públiques i del procediment administratiu comú.

## **Article 7. Sobre supressió de guals**

7.1. Per modificar guals serà també necessària sol·licitud de llicència.

7.2. Els trasllats de guals tindran la consideració de nova llicència i implicaran l'obligació del peticionari de renunciar al gual anterior i de retornar al seu estat original la vorera si aquesta hagués estat modificada.

7.3. La reposició de la placa de gual per la seva pèrdua o robatori generarà els drets fixats a l'ordenança fiscal corresponent.

## **Article 8. Anul·lació de llicències**

Les llicències de guals s'anul·laran en els següents casos:

- a) Per no conservar en perfecte estat el seu paviment.
- b) Per ús indegut del gual.

- c) Per canviar les circumstàncies en base a les que es concedí la llicència.
- d) Per no tenir el local la capacitat exigida o no destinar-se plenament als fins indicats pel mateix local.
- e) En general, per incompliment de qualsevol de les obligacions imposades en aquesta Ordenança.

### **Article 9. Dimensions dels guals**

9.1. L'amplada dels guals amidada sobre la vorada no podrà ser superior a la que tingui l'accés a la finca o local a l'ús del qual estigui destinat més un metre per a maniobra, el qual es distribuirà simètricament.

9.2. A efectes fiscals, s'entendrà que la longitud mínima del gual és de 4 metres.

9.3. En vials amb aparcaments adossats a la vorera frontal del garatge per al qual es sol·licita llicència s'autoritzarà l'augment d'un metre per a la senyalització horitzontal amb la ratlla groga, previ pagament de la despesa generada per aquesta reserva.

### **Article 10. Obligacions fiscals**

Amb caràcter previ a l'obtenció de la llicència, el peticionari haurà d'haver satisfet els drets d'expedició previstos per a aquest concepte a l'ordenança fiscal municipal.

## **CAPÍTOL II DE LES CONDICIONS QUE HAN DE REGIR ELS GUALS**

### **Article 11. Senyalització**

11.1. La senyalització del gual serà la vigent en el moment de la concessió de la llicència.

11.2. Amb la concessió de la llicència es lliurarà la placa indicadora, propietat de l'Ajuntament, la qual s'haurà de col·locar en un lloc ben visible en el mateix portal o per sobre d'ell. El titular de la llicència de gual té l'obligació de mantenir la placa de gual perfectament visible i lliure d'elements que la tapin totalment o parcial.

No es permetrà posar la placa indicadora entre dos portals per tal de garantir una reserva per a dues entrades diferents amb una sola placa. Pel cas que es realitzi, es considera infracció i serà objecte de la corresponent sanció.

11.3. Davant dels accessos autoritzats, l'Ajuntament pintarà a la calçada, a una distància de 20 cm de la vorada, i paral·lela a aquesta, una ratlla de color groc que correspon amb el número 568 de *Titanlux* o similars, amb un ample de 15 cm i longitud reglamentada.

Caldrà tenir en compte també el que es preveu a l'article 7.3 d'aquesta ordenança.

## **Article 12. Condicions tècniques que regulen l'execució d'obres per a adaptació de la vorera al pas de vehicles**

12.1. La vorera és la part del vial reservada a l'ús dels vianants; en conseqüència, les obres d'adaptació de la vorera per a facilitar el pas dels vehicles resten supeditades a no impedir ni dificultar la normal circulació dels vianants.

12.2. No té caràcter d'obligatorietat fer obres d'adaptació de la vorera per a facilitar l'accés dels vehicles als garatges privats.

12.3. Si el titular del gual opta per no fer a la vorera cap obra d'adequació, la concessió de la llicència de gual obliga al titular d'aquest a fer la reposició de la vorada quan aquesta esdevingui en mal estat pel pas dels vehicles en accedir a l'aparcament privat.

12.4. Si el titular del gual opta per adequar la vorera per facilitar el pas del vehicle, les obres a executar estan sotmeses als següents criteris:

- a) En totes les actuacions d'adaptació de vorada i/o vorera serà preceptiu sol·licitar llicència d'obres menors en règim de comunicació prèvia.
- b) Amb 48 hores d'antelació s'avisarà els Serveis Tècnic Municipals de la data i hora en què es començarà a fer l'actuació.
- c) Les obres a executar estan en funció de l'amplada de la vorera:
  1. Quan la vorera tingui una amplada inferior o igual a 90 cm no és possible adaptar el ferm de l'amplada de la vorera perquè la reducció d'aquesta amplada generaria situació de perill per a la circulació dels vianants. En aquest cas l'adaptació es limitarà a substituir les peces de la vorada per peces completes de vorada remuntable. Sota cap concepte s'admetrà devastar la peça de la vorada original i suplementar-la amb formigó.

Excepcionalment, si l'altura supera els 12 cm s'haurà d'adaptar tot el paviment de la vorera segons les normes d'accessibilitat urbanística (pendent transversal 2% màxim i pendent longitudinal  $L \leq 3 \text{ m} \leq 12 \%$ ).

2. Quan la vorera tingui una amplada d'entre 90 cm i 110 cm, caldrà col·locar una peça de panot inclinada més la vorada, i el ressalt màxim de la vorada respecte de la calçada no serà superior a 2 cm.
3. Quan la vorera tingui una amplada de més de 110 cm es podran col·locar dues peces inclinades més la vorada, i el ressalt màxim de la vorada respecte de la calçada no serà superior a 2 cm.

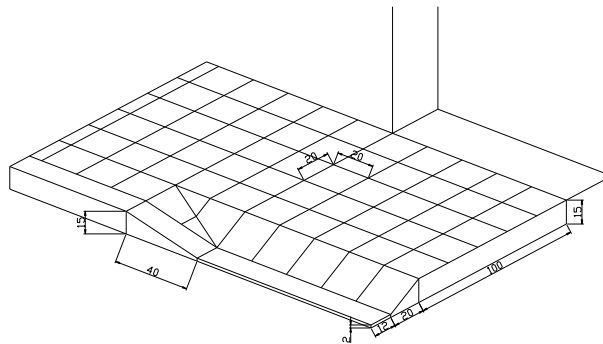

4. En situacions no previstes en la present ordenança el titular requerirà dels Serveis Tècnics d'Urbanisme les instruccions que corresponguin.
5. El Capítol III d'aquesta ordenança regula determinats casos especials.

### **CAPÍTOL III DELS CASOS ESPECIALS**

#### **Article 13**

##### **13.1. Voreres i rigoles especials.**

En voreres de menys d'1 m d'amplada i més de 15 cm d'altura, que afronten amb rigoles especials, per salvar el major ressalt, es permetrà col·locar una reixa en forma de malla quadrada de 2 x 2 cm amb una amplada igual o inferior a la rigola i en cap cas podrà envair la calçada, segons model de les fotografies adjuntes.



### 13.2. Càrrega i descàrrega de materials de la construcció.

Tota llicència d'obra de reparació o nova construcció d'immobles inclourà l'autorització del pas de vehicles per la vorera, i serà sotmesa a la liquidació dels drets corresponents al mateix temps que el permís d'obres.

Aquesta concessió s'atorgarà amb duració igual al permís d'obra i l'horari limitat al de treball del personal de la construcció.

Al final de cada jornada haurà de quedar net i lliure de materials l'espai de càrrega i descàrrega.

### 13.3. Ocupació de via pública.

L'ús especial de la vorera i/o calçada, o l'ocupació d'aquestes vinculat a una llicència d'obres d'un immoble queda regulat en l'Ordenança d'ocupació de la via pública per obres.

## **CAPÍTOL IV ESTACIONAMENT DE VEHICLES I RESERVA D'APARCAMENTS**

### **Article 14**

14.1. D'ofici o a petició de l'interessat podran autoritzar-se reserves en llocs determinats de la via pública per a:

- a) Parada de vehicles de servei públic.
- b) Estacionament i parada de vehicles particulars de càrrega i descàrrega.
- c) Estacionament i parada de vehicles de servei oficial.
- d) Parada d'autobusos de serveis discrecionals.
- e) Estacionament de vehicles identificats com a vehicles d'ús de persones amb minusvalia.

14.2. Per a la seva concessió, caldrà la seva adequació i la possibilitat de coexistència amb la via pública de què es tracti.

### **Article 15**

No podran autoritzar-se reserves especials de la via pública si el sol·licitant no acredita prèviament el següent:

- a) La titularitat de la concessió.

- b) La freqüència en la prestació del servei.
- c) Si es tracta de serveis interurbans o de discrecionals, el volum i la freqüència de les operacions i la seva naturalesa.

## **Article 16**

Per autoritzar reserves especials d'estacionament i parada en llocs determinats, s'exigirà, segons els casos, que el sol·licitant acrediti els següents extrems:

- a) En les reserves per a facilitar les operacions de càrrega i descàrrega, el volum i freqüència de les operacions a realitzar, la seva naturalesa, i els pesos que s'aixequen i transporten.
- b) En els hotels, residències i establiments anàlegs, que tinguin una capacitat fixa per a 250 persones, o es provi de forma suficient que es realitza un gran nombre de parades davant aquests establiments.
- c) En les sales d'espectacles, esportives, centres socials i anàlegs, la justificació d'allò que exigeixen les necessitats col·lectives, limitant-se a reserva a les hores d'entrada i sortida dels mateixos.

## **Article 17**

17.1 Les reserves especials a què es refereix aquest capítol prohibiran l'estacionament durant l'horari que en cada cas s'assenyali i aquesta indicació haurà de figurar en discs uniformes que determinarà l'Ajuntament.

17.2. La senyalització serà la vigent al moment de la concessió de la llicència.

17.3. El manteniment d'aquestes reserves anirà a càrrec de l'Ajuntament. En els casos previstos a la lletra b) de l'article 16 d'aquesta ordenança, l'Ajuntament podrà exigir a l'entitat el pagament d'un percentatge del cost total del manteniment.

## **Article 18**

Les reserves especials podran ser modificades o anul·lades per l'Alcaldia tantes vegades com ho requereixin les necessitats del trànsit.

## **CAPÍTOL V DE LES SANCIONS**

### **Article 19**

La construcció d'un gual o senyalització de reserva especial o bé la parada de serveis interurbans o discrecionals sense haver obtingut la prèvia llicència serà sancionada amb multa fins a 200 euros, sens perjudici de l'obligació de reposar al seu càrrec la vorera a l'estat anterior i de retirar, en el seu cas, la senyalització indegudament col·locada.

La sanció serà graduada d'acord amb el principi de proporcionalitat de les sancions previst a la Llei 30/1992, de 26 de novembre, de règim jurídic de les administracions públiques i del procediment administratiu comú.

En cas d'incompliment de l'obligació de reposició, s'instruirà el corresponent expedient de reposició.

L'anul·lació de gual per incompliment de l'ordenança comportarà la retirada de la placa, propietat de l'Ajuntament.

### **DISPOSICIÓ TRANSITÒRIA ÚNICA**

Els titulars dels guals o reserves especials d'estacionament i parada de vehicles actualment existents hauran de sol·licitar, si cal, dintre del termini de dos anys a partir de l'entrada en vigor d'aquesta ordenança, l'adequació de la llicència, la qual es tramitarà amb subjecció a aquestes normes i sense taxes.

La no presentació de l'esmentada sol·licitud implicarà la caducitat automàtica de l'autorització del gual o reserva especial atorgada amb anterioritat a l'entrada en vigor d'aquesta ordenança.

### **DISPOSICIÓ DEROGATÒRIA I FINAL**

Amb l'entrada en vigor d'aquesta nova ordenança, quedarà derogada l'ordenança actualment vigent, la qual es va aprovar en data 13 de juliol de 2004.